

ÉLISABETHLAAN 2

CRÉÉ LE
2023-06-08

Surface totale 155.62 m ²	Étages 4	Pièces 15	Salles de bain 1.1
--	--------------------	---------------------	------------------------------

ÉLISABETHLAAN 2

SURFACE TOTALE : 155.62 m² • SURFACE HABITABLE : 144.88 m² • ÉTAGES : 4 • PIÈCES : 15



▼ Rez-de-chaussée

SURFACE TOTALE : 52.14 m² • SURFACE HABITABLE : 52.14 m² • PIÈCES : 7

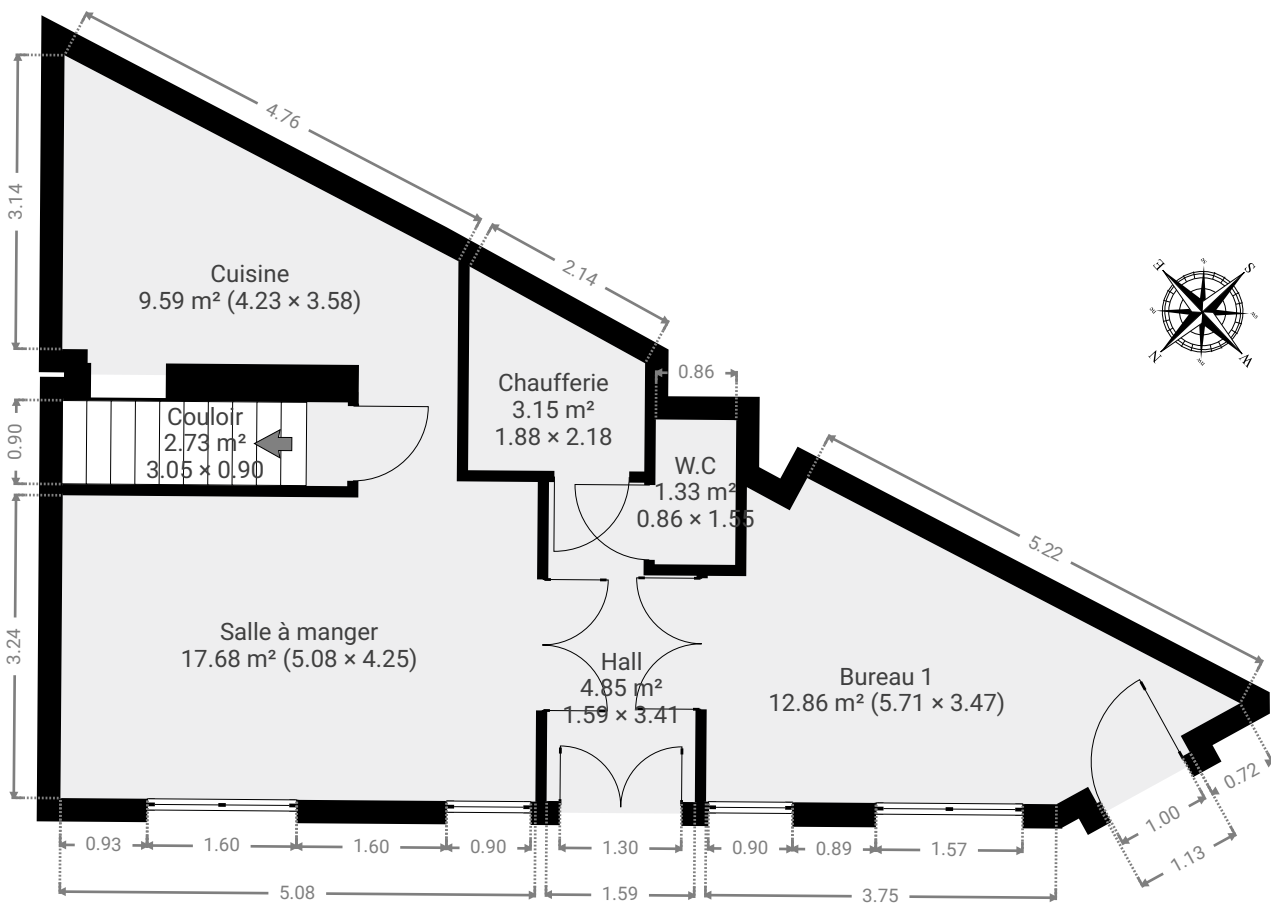

CETTE SUPERFICIE TOTALE CORRESPOND À L'ADDITION DES MESURES NETTES DE TOUTES LES PIÈCES, SANS COMPTER LES MURS, LES PASSAGES ENTRE LES PIÈCES ET LES GAINES TECHNIQUES

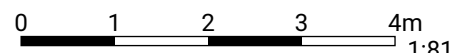

ÉLISABETHLAAN 2

SURFACE TOTALE : 155.62 m² • SURFACE HABITABLE : 144.88 m² • ÉTAGES : 4 • PIÈCES : 15



▼ Bureau 1 Rez-de-chaussée

LARGEUR : 5.71 m • LONGUEUR : 3.47 m
SURFACE : 12.86 m² • PÉRIMÈTRE : 16.31 m

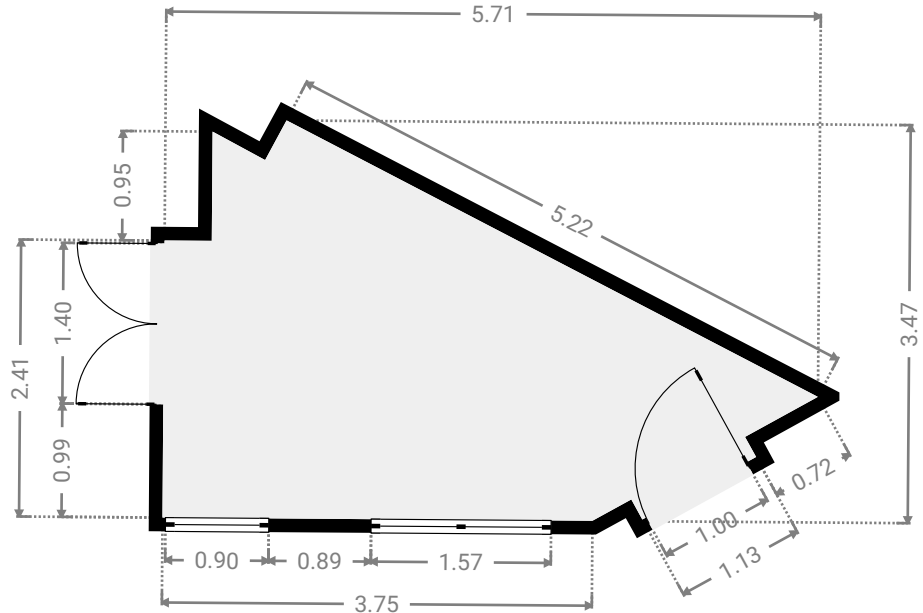
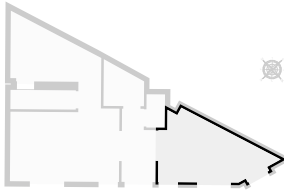

▼ Chaufferie Rez-de-chaussée

LARGEUR : 1.88 m • LONGUEUR : 2.18 m
SURFACE : 3.15 m² • PÉRIMÈTRE : 7.37 m

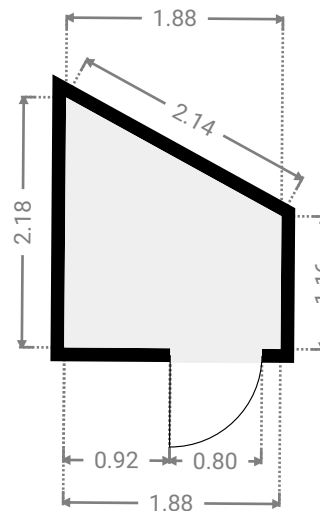
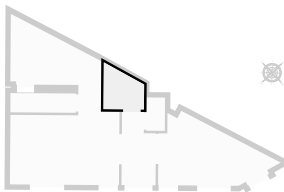

ÉLISABETHLAAN 2

SURFACE TOTALE : 155.62 m² • SURFACE HABITABLE : 144.88 m² • ÉTAGES : 4 • PIÈCES : 15



▼ Couloir Rez-de-chaussée

LARGEUR : 3.05 m • LONGUEUR : 0.90 m
SURFACE : 2.73 m² • PÉRIMÈTRE : 7.89 m

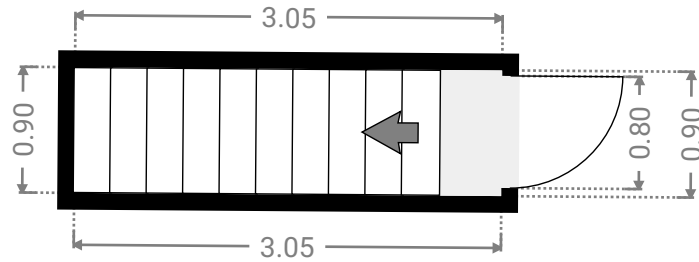
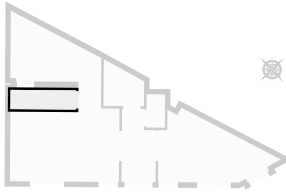

▼ Cuisine Rez-de-chaussée

LARGEUR : 4.23 m • LONGUEUR : 3.58 m
SURFACE : 9.59 m² • PÉRIMÈTRE : 13.97 m

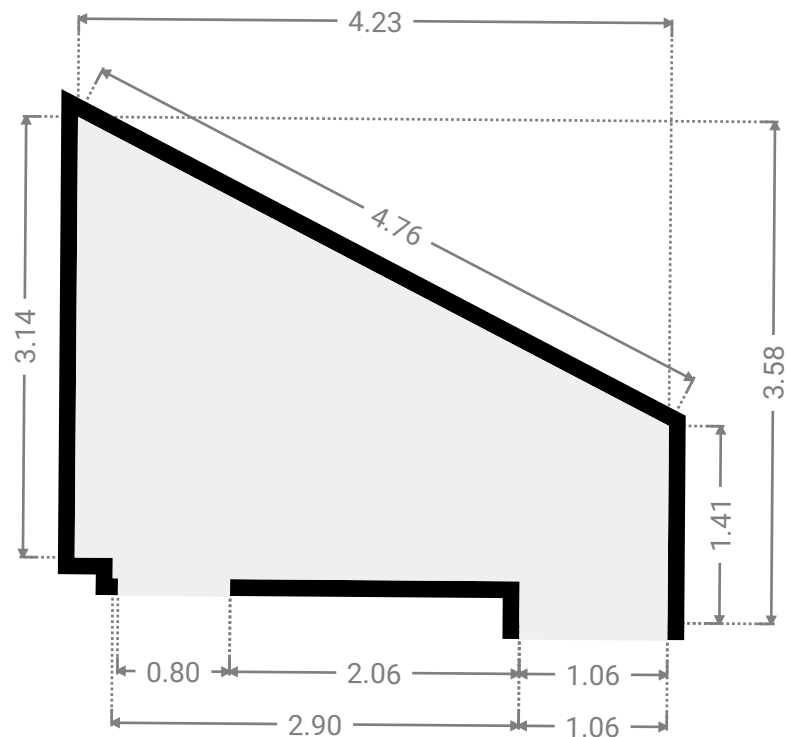
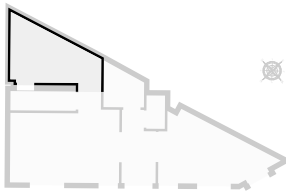

CETTE SUPERFICIE TOTALE CORRESPOND À L'ADDITION DES MESURES NETTES DE TOUTES LES PIÈCES, SANS COMPTER LES MURS, LES PASSAGES ENTRE LES PIÈCES ET LES GAINES TECHNIQUES

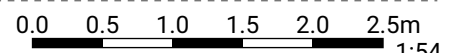

ÉLISABETHLAAN 2

SURFACE TOTALE : 155.62 m² • SURFACE HABITABLE : 144.88 m² • ÉTAGES : 4 • PIÈCES : 15



▼ Hall Rez-de-chaussée

LARGEUR : 1.59 m • LONGUEUR : 3.41 m
SURFACE : 4.85 m² • PÉRIMÈTRE : 9.99 m

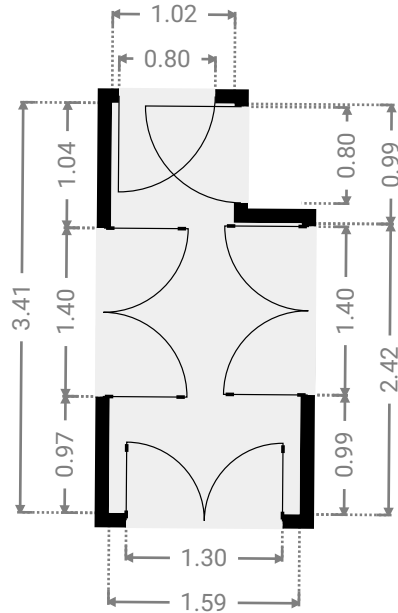
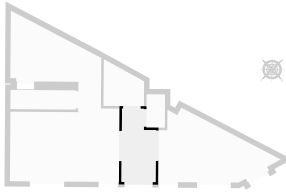

▼ Salle à manger Rez-de-chaussée

LARGEUR : 5.08 m • LONGUEUR : 4.25 m
SURFACE : 17.68 m² • PÉRIMÈTRE : 18.66 m

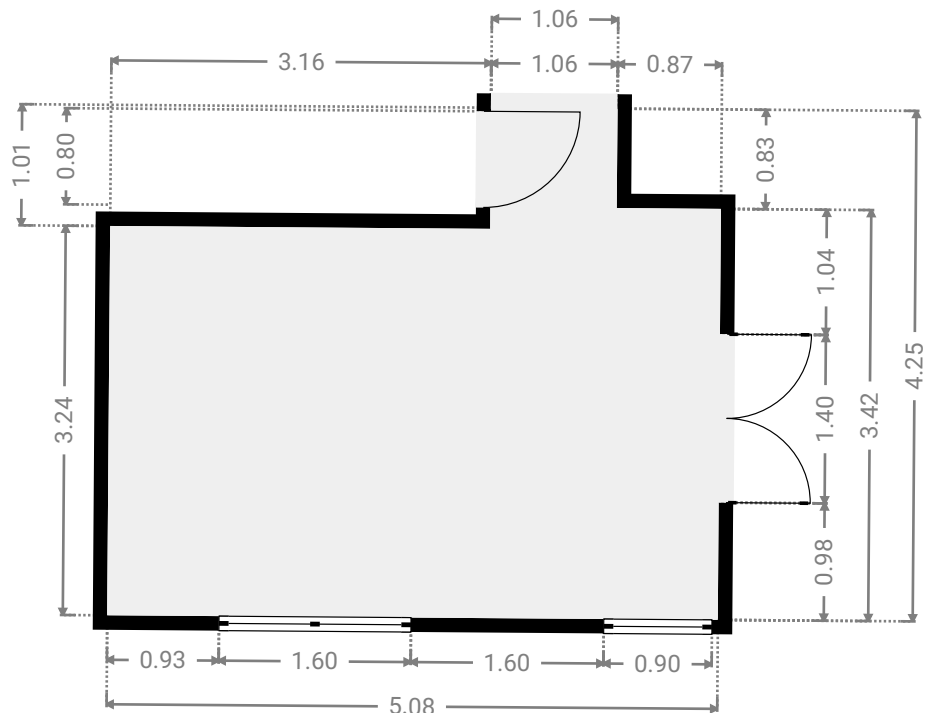
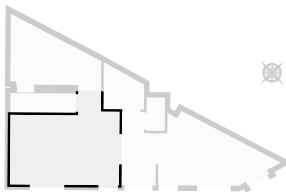

CETTE SUPERFICIE TOTALE CORRESPOND À L'ADDITION DES MESURES NETTES DE TOUTES LES PIÈCES, SANS COMPTER LES MURS, LES PASSAGES ENTRE LES PIÈCES ET LES GAINES TECHNIQUES

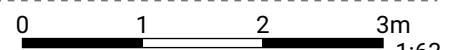

ÉLISABETHLAAN 2

SURFACE TOTALE : 155.62 m² • SURFACE HABITABLE : 144.88 m² • ÉTAGES : 4 • PIÈCES : 15

▼ W.C

Rez-de-chaussée

LARGEUR : 0.86 m • LONGUEUR : 1.55 m
SURFACE : 1.33 m² • PÉRIMÈTRE : 4.82 m

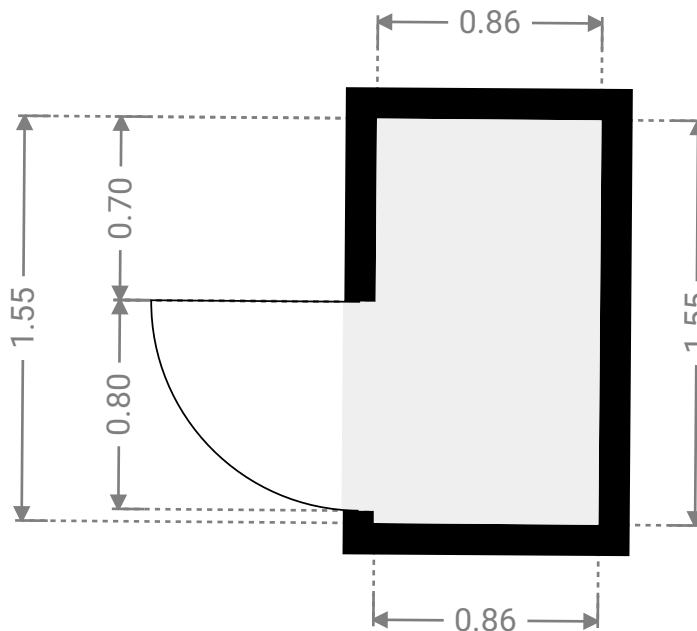
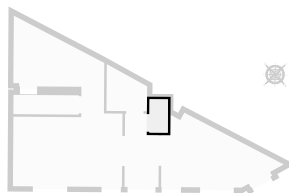

ÉLISABETHLAAN 2

SURFACE TOTALE : 155.62 m² • SURFACE HABITABLE : 144.88 m² • ÉTAGES : 4 • PIÈCES : 15



▼ 1er étage

SURFACE TOTALE : 53.89 m² • SURFACE HABITABLE : 43.15 m² • PIÈCES : 3

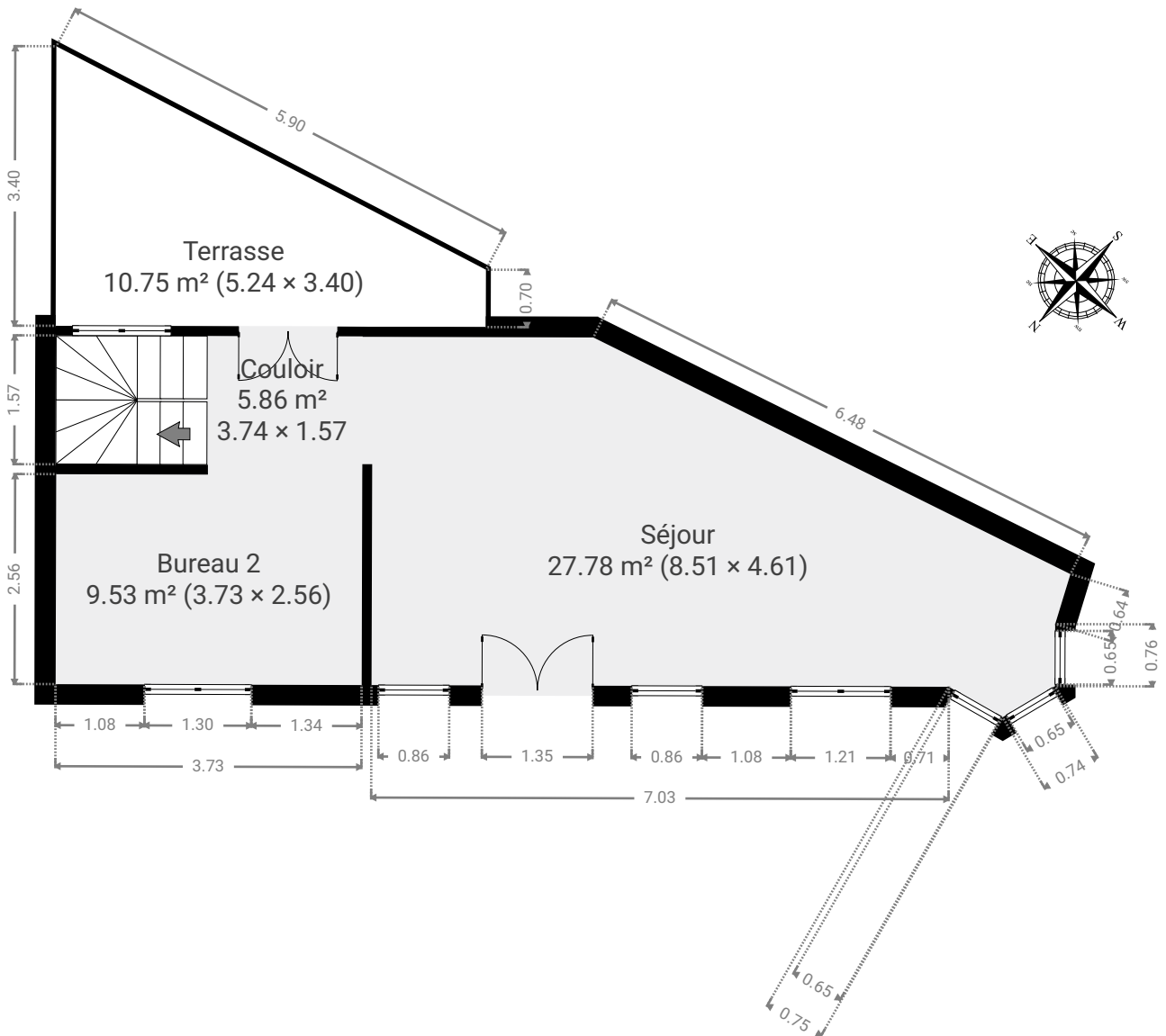

CETTE SUPERFICIE TOTALE CORRESPOND À L'ADDITION DES MESURES NETTES DE TOUTES LES PIÈCES, SANS COMPTER LES MURS, LES PASSAGES ENTRE LES PIÈCES ET LES GAINES TECHNIQUES

0 1 2 3 4m

1:83

ÉLISABETHLAAN 2

SURFACE TOTALE : 155.62 m² • SURFACE HABITABLE : 144.88 m² • ÉTAGES : 4 • PIÈCES : 15



▼ Bureau 2 1er étage

LARGEUR : 3.73 m • LONGUEUR : 2.56 m
SURFACE : 9.53 m² • PÉRIMÈTRE : 12.57 m

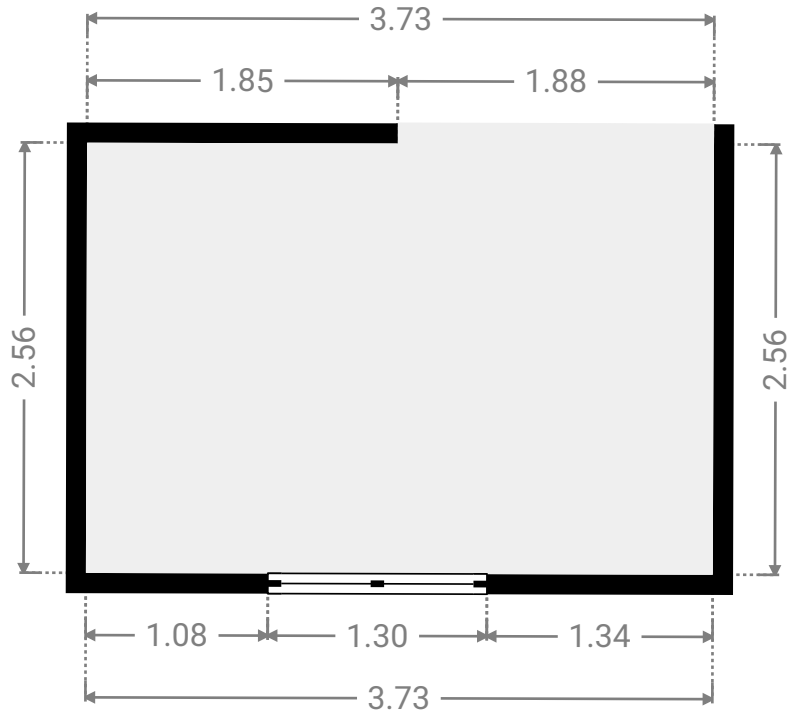
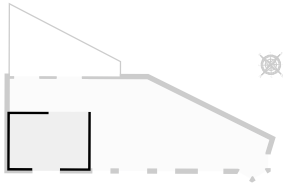

▼ Couloir 1er étage

LARGEUR : 3.74 m • LONGUEUR : 1.57 m
SURFACE : 5.86 m² • PÉRIMÈTRE : 10.61 m

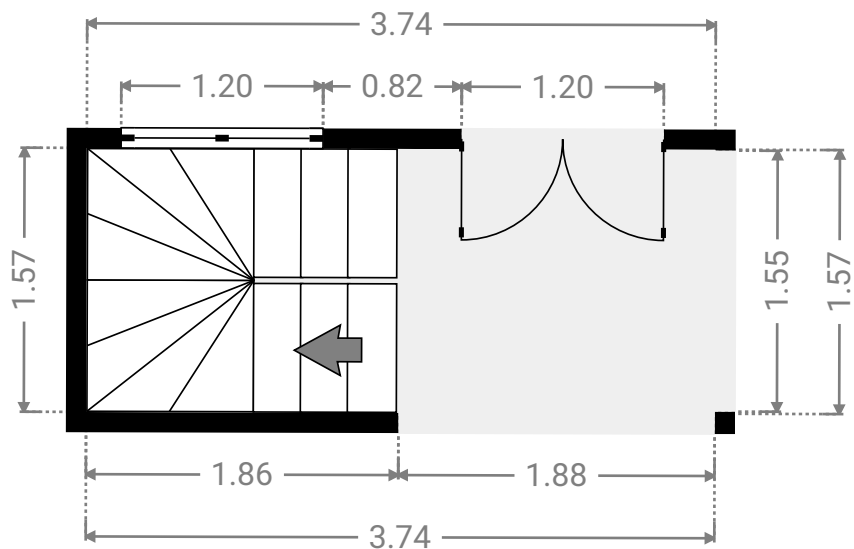
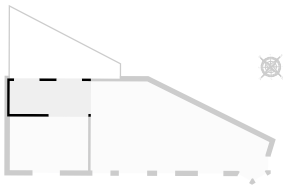

CETTE SUPERFICIE TOTALE CORRESPOND À L'ADDITION DES MESURES NETTES DE TOUTES LES PIÈCES, SANS COMPTER LES MURS, LES PASSAGES ENTRE LES PIÈCES ET LES GAINES TECHNIQUES

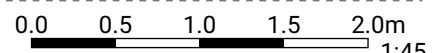

ÉLISABETHLAAN 2

SURFACE TOTALE : 155.62 m² • SURFACE HABITABLE : 144.88 m² • ÉTAGES : 4 • PIÈCES : 15



▼ Terrasse 1er étage

LARGEUR : 5.24 m • LONGUEUR : 3.40 m
SURFACE : 10.75 m² • PÉRIMÈTRE : 15.24 m

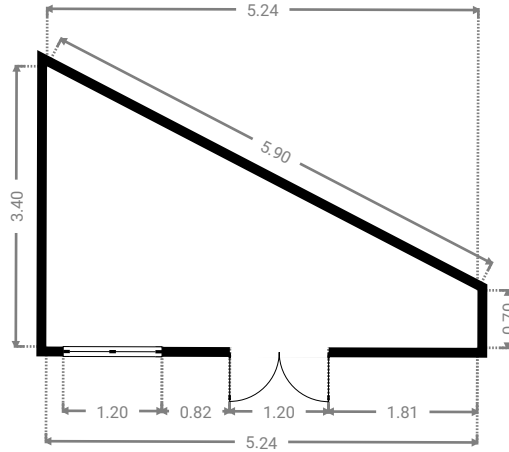
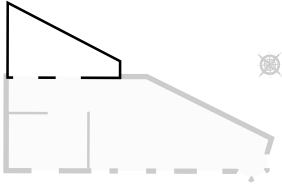

▼ Séjour 1er étage

LARGEUR : 8.51 m • LONGUEUR : 4.61 m
SURFACE : 27.78 m² • PÉRIMÈTRE : 23.33 m

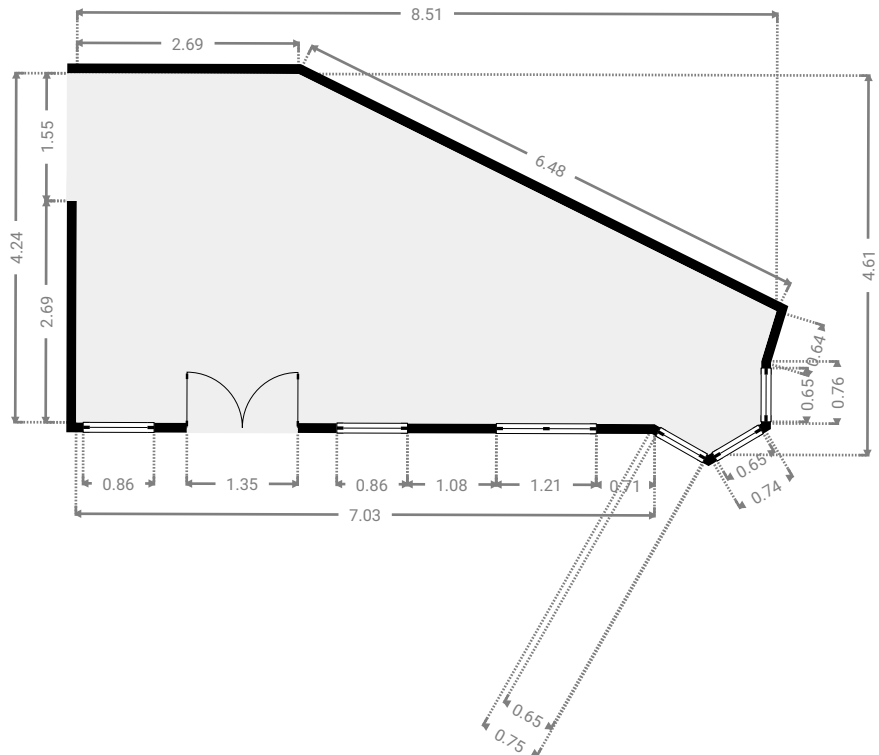
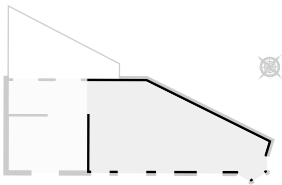

CETTE SUPERFICIE TOTALE CORRESPOND À L'ADDITION DES MESURES NETTES DE TOUTES LES PIÈCES, SANS COMPTER LES MURS, LES PASSAGES ENTRE LES PIÈCES ET LES GAINES TECHNIQUES

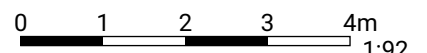

ÉLISABETHLAAN 2

SURFACE TOTALE : 155.62 m² • SURFACE HABITABLE : 144.88 m² • ÉTAGES : 4 • PIÈCES : 15



▼ 2e étage

SURFACE TOTALE : 34.43 m² • SURFACE HABITABLE : 34.43 m² • PIÈCES : 4

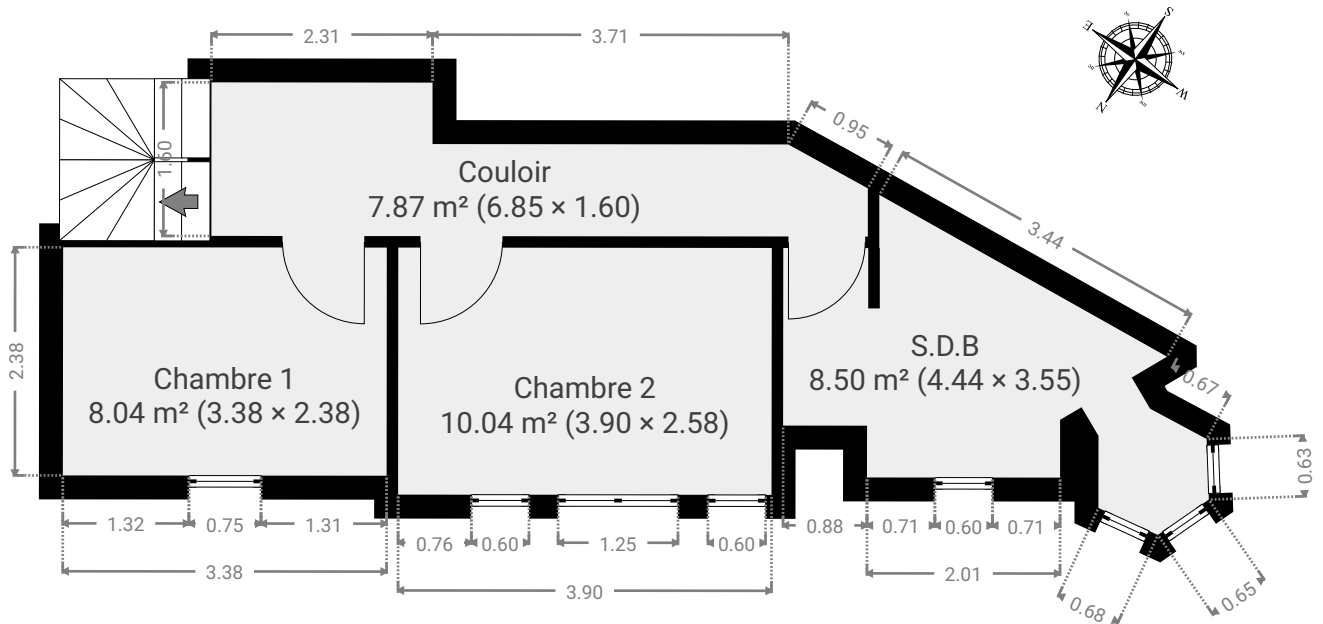

CETTE SUPERFICIE TOTALE CORRESPOND À L'ADDITION DES MESURES NETTES DE TOUTES LES PIÈCES, SANS COMPTER LES MURS, LES PASSAGES ENTRE LES PIÈCES ET LES GAINES TECHNIQUES

0 1 2 3m

1:79

ÉLISABETHLAAN 2

SURFACE TOTALE : 155.62 m² • SURFACE HABITABLE : 144.88 m² • ÉTAGES : 4 • PIÈCES : 15



▼ Chambre 1 2e étage

LARGEUR : 3.38 m • LONGUEUR : 2.38 m
SURFACE : 8.04 m² • PÉRIMÈTRE : 11.52 m

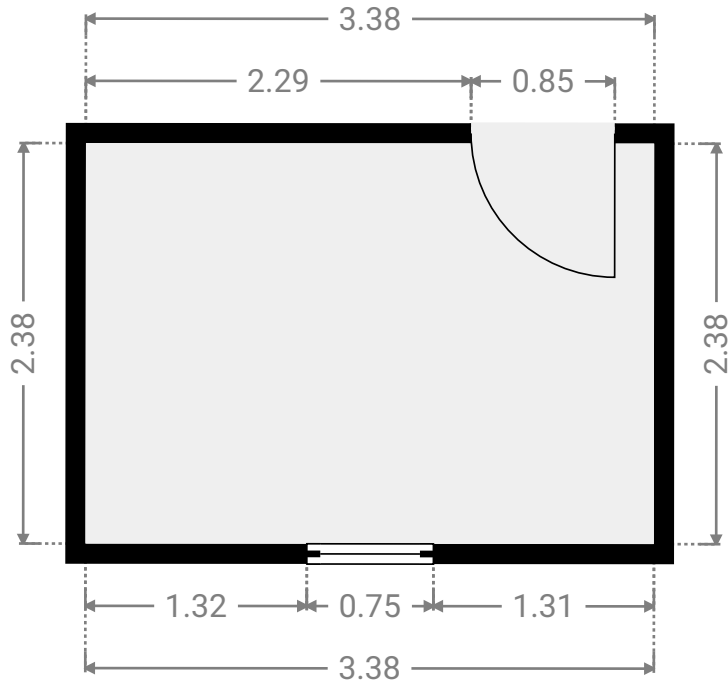
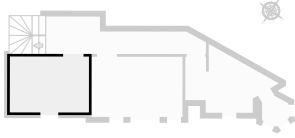

▼ Chambre 2 2e étage

LARGEUR : 3.90 m • LONGUEUR : 2.58 m
SURFACE : 10.04 m² • PÉRIMÈTRE : 12.95 m

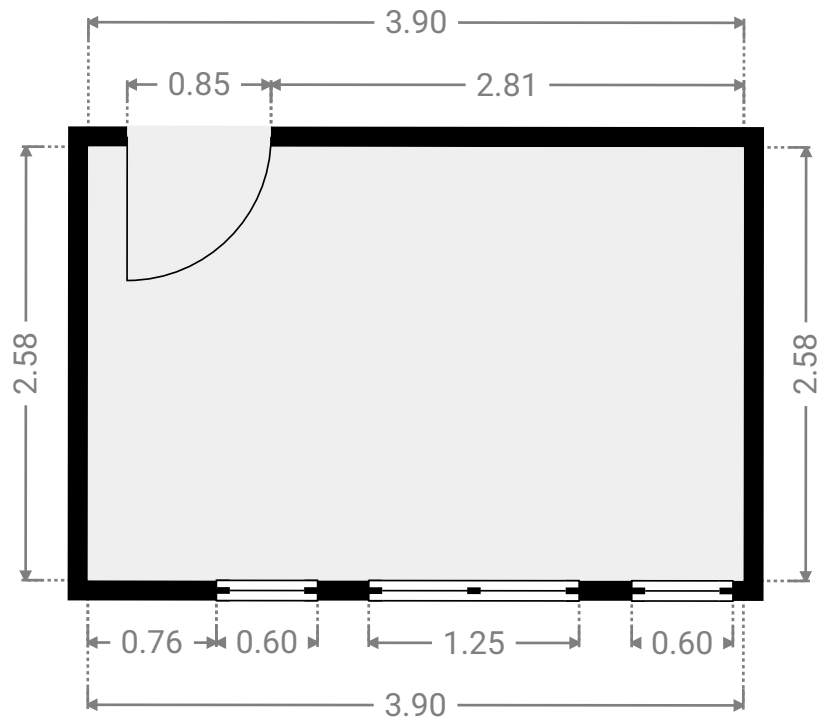
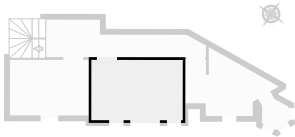

CETTE SUPERFICIE TOTALE CORRESPOND À L'ADDITION DES MESURES NETTES DE TOUTES LES PIÈCES,
SANS COMPTER LES MURS, LES PASSAGES ENTRE LES PIÈCES ET LES GAINES TECHNIQUES

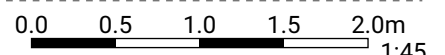

ÉLISABETHLAAN 2

SURFACE TOTALE : 155.62 m² • SURFACE HABITABLE : 144.88 m² • ÉTAGES : 4 • PIÈCES : 15



▼ Couloir 2e étage

LARGEUR : 6.85 m • LONGUEUR : 1.60 m
SURFACE : 7.87 m² • PÉRIMÈTRE : 16.57 m

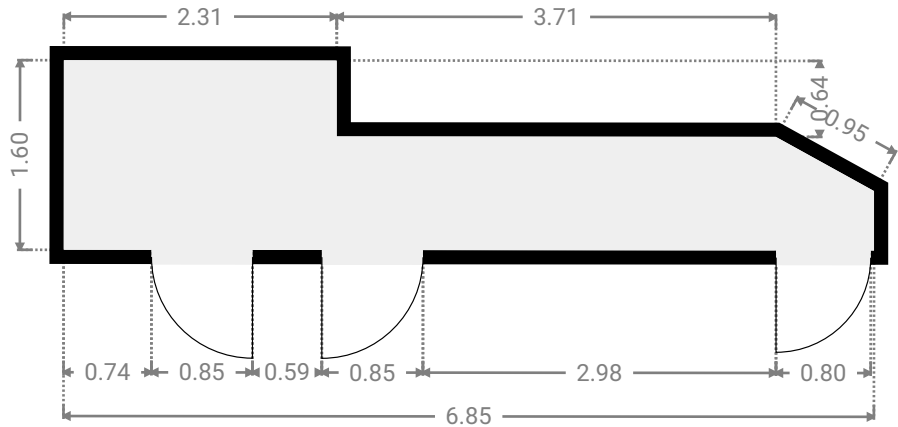
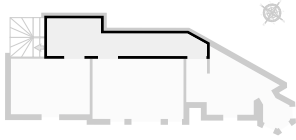

▼ S.D.B 2e étage

LARGEUR : 4.44 m • LONGUEUR : 3.55 m
SURFACE : 8.50 m² • PÉRIMÈTRE : 16.95 m

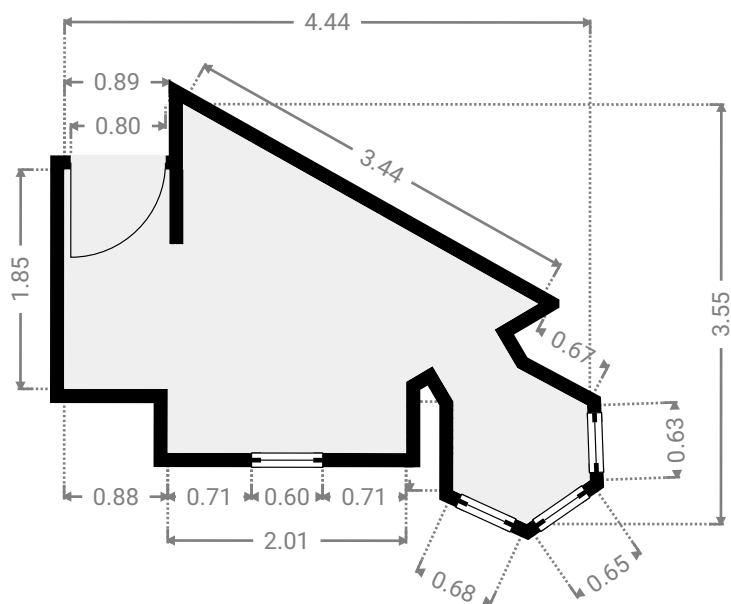
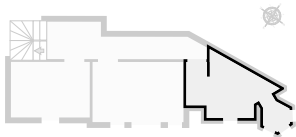

CETTE SUPERFICIE TOTALE CORRESPOND À L'ADDITION DES MESURES NETTES DE TOUTES LES PIÈCES, SANS COMPTER LES MURS, LES PASSAGES ENTRE LES PIÈCES ET LES GAINES TECHNIQUES

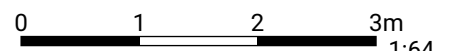

ÉLISABETHLAAN 2

SURFACE TOTALE : 155.62 m² • SURFACE HABITABLE : 144.88 m² • ÉTAGES : 4 • PIÈCES : 15



▼ Sous-sol

SURFACE TOTALE : 15.15 m² • SURFACE HABITABLE : 15.15 m² • PIÈCES : 1

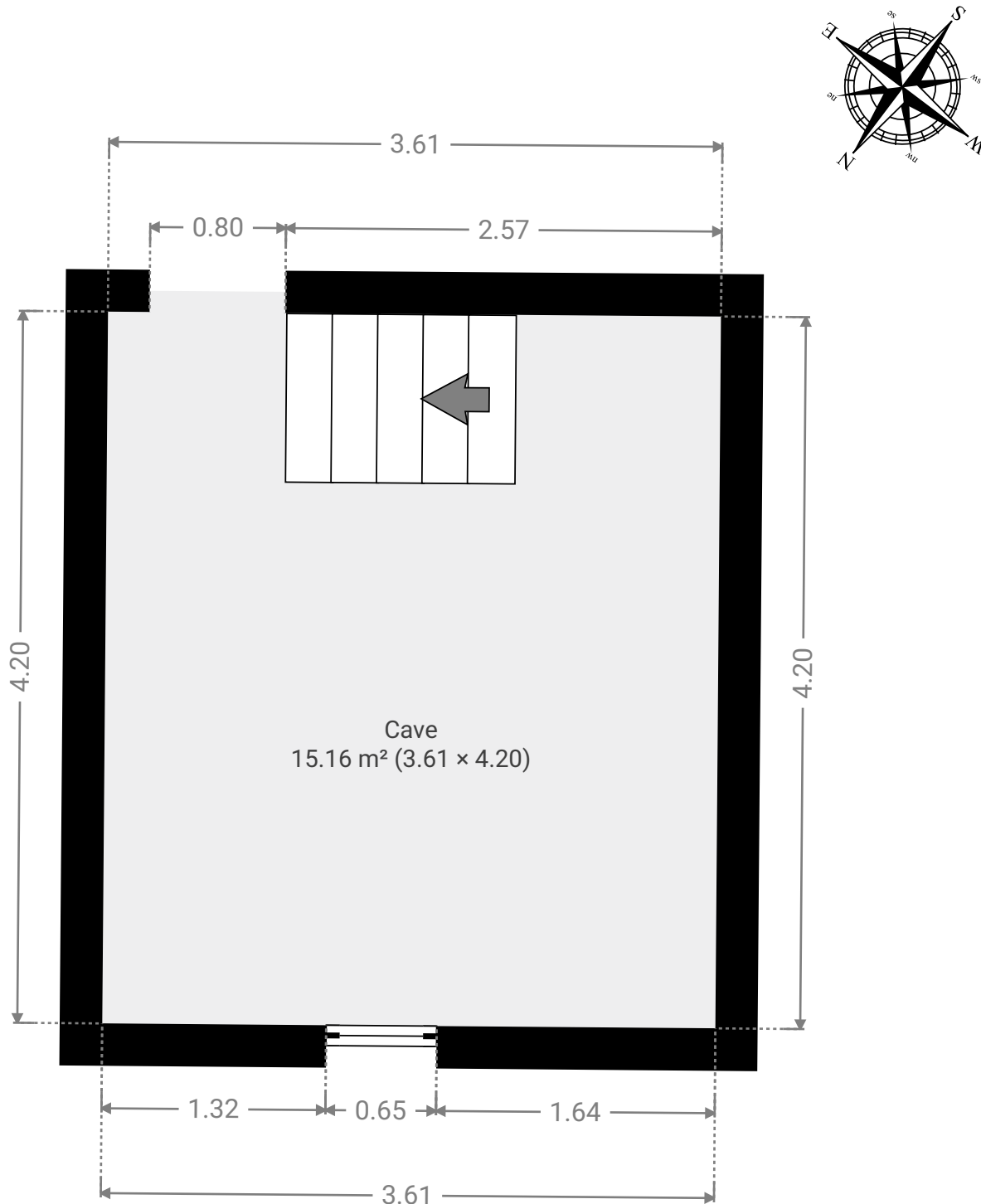

CETTE SUPERFICIE TOTALE CORRESPOND À L'ADDITION DES MESURES NETTES DE TOUTES LES PIÈCES, SANS COMPTER LES MURS, LES PASSAGES ENTRE LES PIÈCES ET LES GAINES TECHNIQUES

0.0 0.5 1.0 1.5m

ÉLISABETHLAAN 2

SURFACE TOTALE : 155.62 m² • SURFACE HABITABLE : 144.88 m² • ÉTAGES : 4 • PIÈCES : 15

▼ Cave Sous-sol

LARGEUR : 3.61 m • LONGUEUR : 4.20 m
SURFACE : 15.16 m² • PÉRIMÈTRE : 15.62 m

